



## Zutrittssystem von 2N für Luxusappartements

### Auftrag

Ein ehemaliges Krankenhaus am Rande von London wurde in 24 Luxusappartements umgebaut. Diese waren für anspruchsvollere Klienten mit Ansprüchen auf eine luxuriöse Ausstattung und die neueste Technologie bestimmt. Unter den grundlegenden Anforderungen waren daher auch die Integration in das Smart-Home-System von Control4 oder die Möglichkeit, in Abwesenheit ein Gespräch an der Tür entgegen zu nehmen. Dadurch waren die Produkte von 2N, die von unserem örtlichen Partner, CIE, geliefert und von der Firma Imaginise installiert wurden, die klare Wahl.

*“Ich würde sicherlich die Systeme von 2N gegenüber denen der Konkurrenz empfehlen – ihre Skalierbarkeit, die Schnittstellen sowie die benutzerfreundlichen Apps, die heute für die Menschen eine Selbstverständlichkeit sind, haben sich bewährt. Es handelt sich tatsächlich um Technologien des 21. Jahrhunderts.”*

**Noel O’Dowd, Project Director, Durkan Limited**



### Vorteile

- Integration in das System der Haushaltsautomatisierung
- Skalierbarkeit des Zutrittssystems
- Benutzerfreundliche Applikation
- Entgegennahme von Anrufen der Besucher an jedem Ort

## Lösung

Die SIP-Sprechstelle 2N® IP Verso garantiert in Kombination mit den 2N® Indoor Touch HD Innensprechstellen die Qualität der Video- und Audiokommunikation. In den Apartments wurden die stilvollen 2N®-Indoor-Touch mit einem 7"-Touchdisplay installiert. Dank der Android-Plattform ermöglichen diese Einheiten eine Integration in ein Smart-Home-System und sie können Apps von Drittanbietern nutzen. Auch im Fall, dass die Bewohner nicht zu Hause sind, können bei der Verwendung der auf Smartphones installierten Dienstleistung 2N® Mobile Video, Anrufe von der Tür entgegengenommen werden.

Die 2N® IP Verso lässt Besucher durch den Haupteingang und das Tor herein. Sie ist mit einem RFID-Kartenlesegerät ausgestattet, an das die Bewohner zum Öffnen der Tür einfach ihre Karte anlegen. Die Besucher wählen mit Hilfe des Touch-Display-Moduls einen Namen aus der Liste oder sie rufen direkt die konkrete Wohnung an. Die Zufahrt zur Tiefgarage und der Zugang zu den gemeinsamen Terrassen werden durch 2N Access Units geschützt. Die Zutrittskontrolle wird mit Hilfe der Software 2N® Access Commander zentral verwaltet.

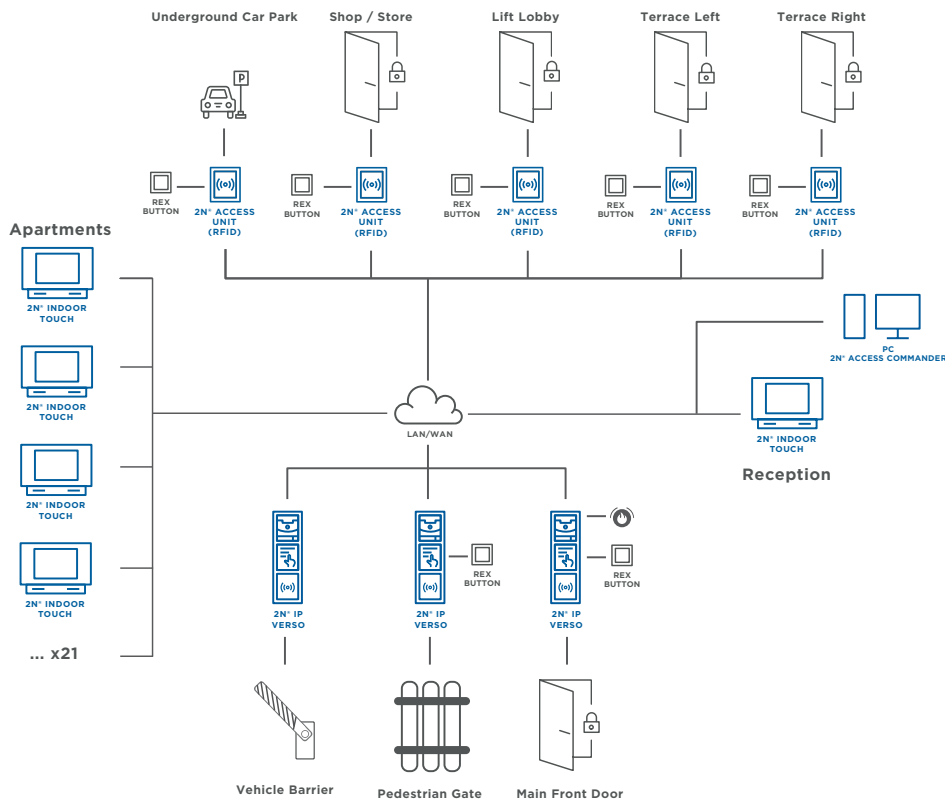

## Ergebnis

Der Wohnkomplex wurde mit einem einfach erweiterbaren und benutzerfreundlichen Zutrittskontrollsystem ausgestattet. Dank seinem Aufbau auf IP-Protokoll kann es auch fernverwaltet werden. Der Vorteil liegt in der Integration des Zutrittsystems von 2N in das Smart-Home-System von Control4, wodurch für die Bewohner ein sicheres, bequemes und luxuriöses Umfeld geschaffen wurde.

## Austellung



2N® IP Verso



2N® Indoor Touch



2N® Access Unit  
RFID



2N® Access  
Commander



2N® Mobile Video

## Unser Kunde

Der Wohnkomplex befindet sich am Rande von Putney mit einem Ausblick auf eine ruhige gemeinsame Zone, nur wenige Minuten vom Zentrum Londons entfernt.

